

Инструкция по установке доводчика на автомобили TOYOTA

Внимание: Снимайте обшивку двери только убедившись что все штатные системы работают нормально

I. Снимите дверную обшивку

Внимание: Запомните расположение всех разъёмов внутри двери чтобы не перепутать при дальнейшей сборке

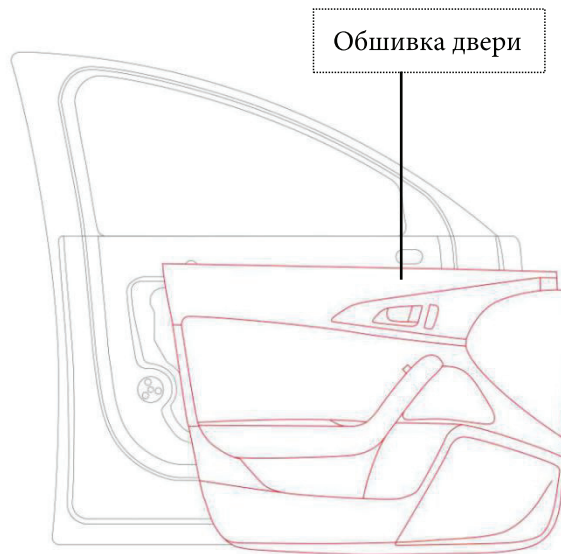

1. Снимите штатный дверной замок

Открутите три штатных болта крепления замка на торце двери, отсоедините электрический разъём от замка и достаньте замок в сборе.

Внимание: на некоторых моделях в передних дверях чтобы извлечь замок из двери может потребоваться снять направляющую стеклоподъёмника

Штатный замок

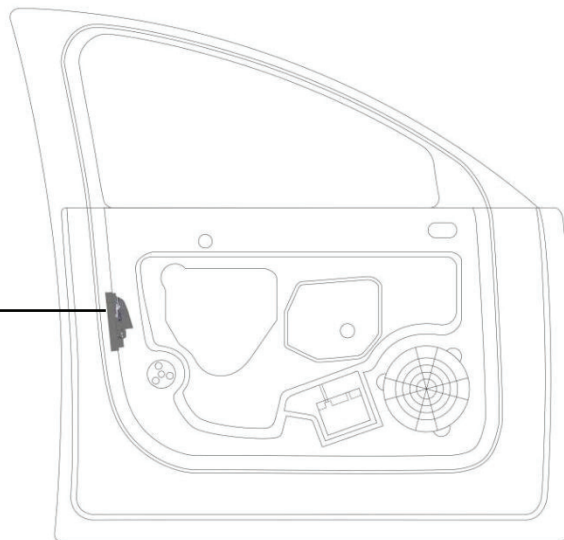

2. Разберите штатный замок

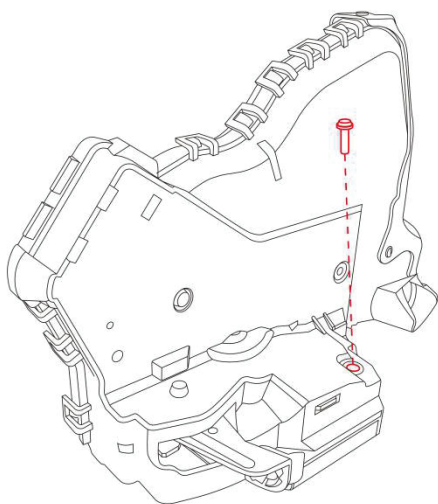

Отвёртка

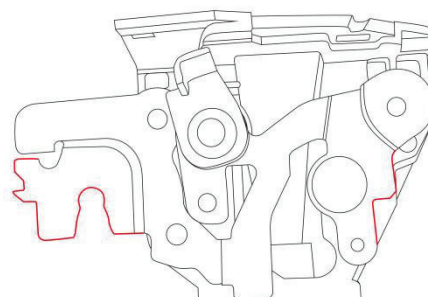
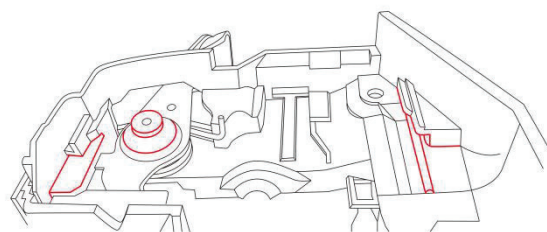
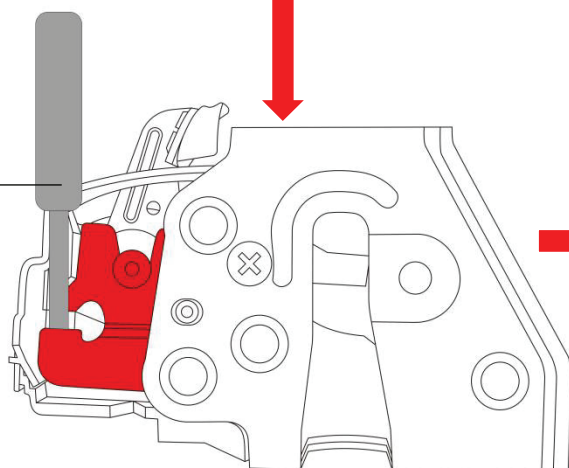

Для разделения механической и электрической частей замка воспользуйтесь отвёрткой

3. Возьмите часть замка с доводчиком

Передние и задние не отличаются, Вам нужно только определить правый и левый. Они отмечены соответствующими латинскими буквами R и L.

4. Соберите замок с доводчиком

Соберите замок снова с нашим механизмом. Для этого просто сдвиньте по направляющим до щелчка и зафиксируйте штатным винтом.

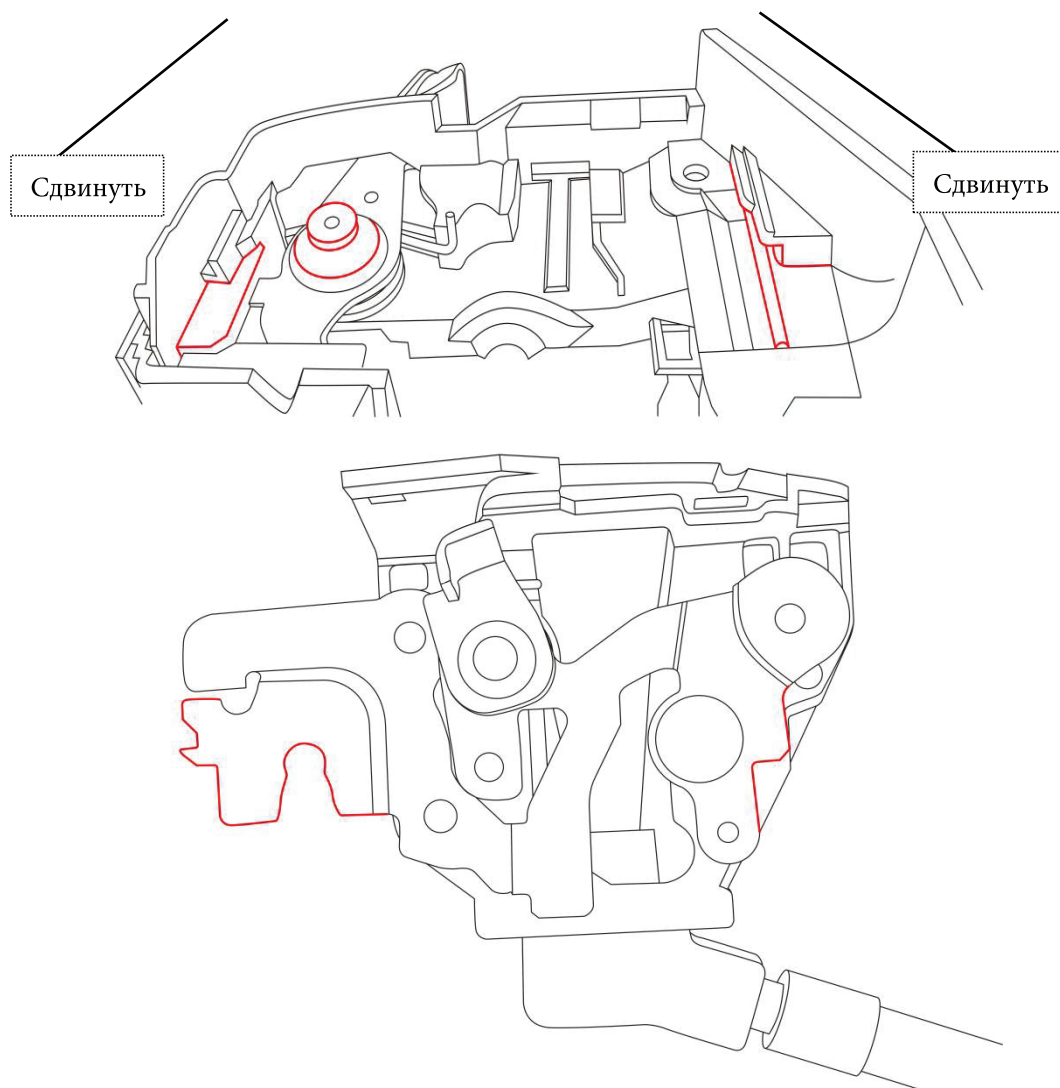

II. Закрепите собранный замок в двери на штатное место.

Закрепите собранный механизм в двери на своём месте с помощью трёх штатных болтов. Подключите электрический разъём к замку. Выберите место для расположения электрорывода доводчика так, чтобы трос не мешал приводу стеклоподъёмника. Обезжирьте место фиксации привода.

Примечание: Убедитесь что трос от привода не имеет сильных изгибов радиусом менее 10 см.

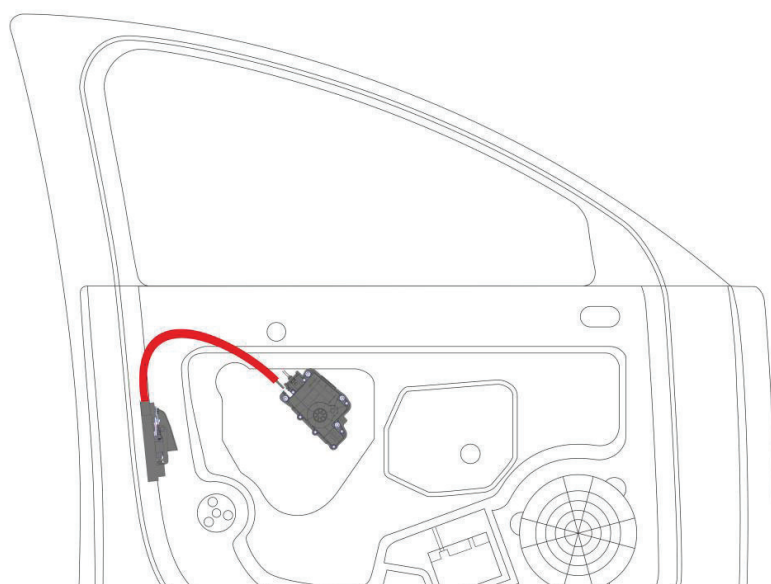

Внимание:

Скотч крепления привода очень чувствителен к давлению и времени фиксации. Сильно прижмите кронштейн крепления привода к обезжиренной поверхности на 30 секунд для надёжной фиксации.

Не мойте автомобиль в течение 48 часов после монтажа доводчиков.

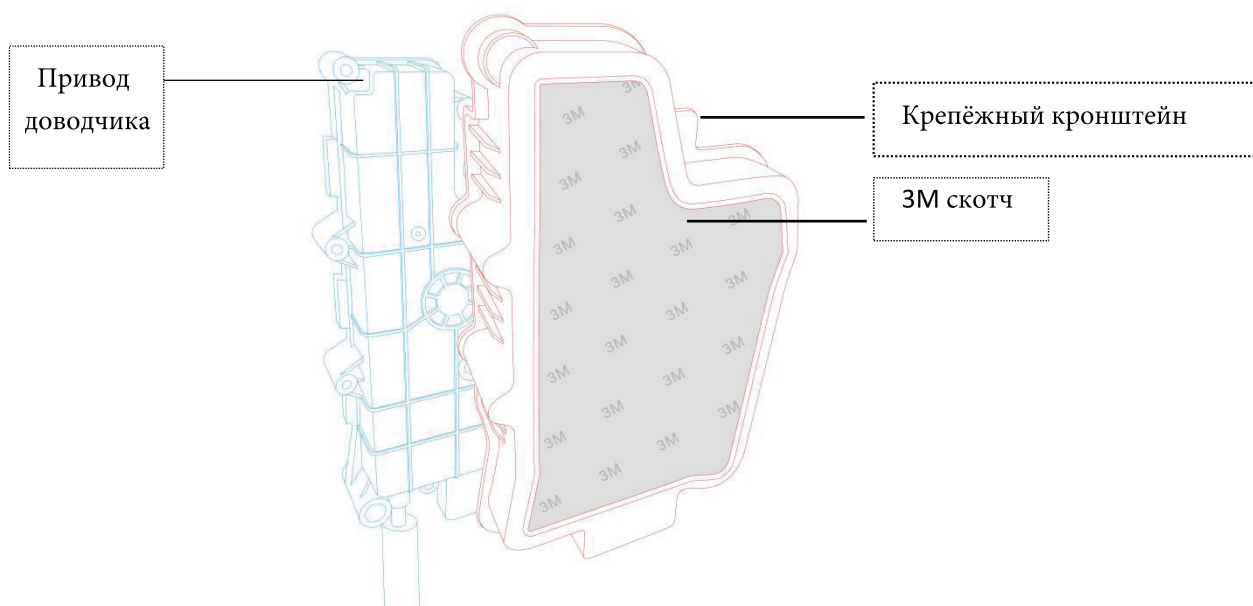

Электрическое подключение привода доводчика

Для подключения питания воспользуйтесь разъёмом из комплекта доводчиков.

Подключите красный провод к постоянному "+" бортовой сети автомобиля, подключите чёрный провод к "массе" автомобиля.

Примечание: После подключения один раз сильно захлопните дверь автомобиля для активации работы доводчика.

III. Протестируйте работу доводчика и штатных систем центрального замка и т.д.

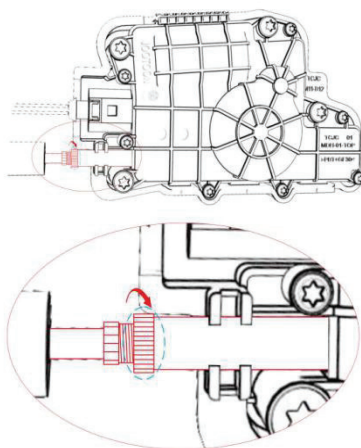
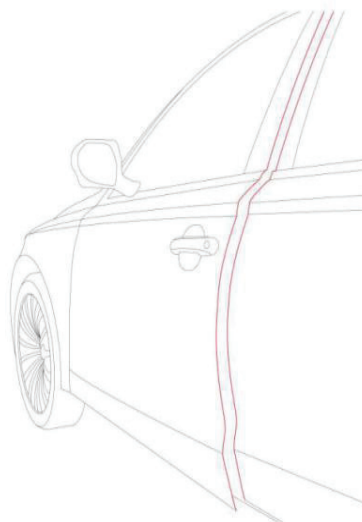

При необходимости отрегулируйте "преднатяг" доводчика с помощью регулировочной гайки.

Соберите обшивку двери не забывая подключить все штатные электрические разъёмы.

ЗАМЕТКИ: